

Przekrój normalny w widoku 1-1

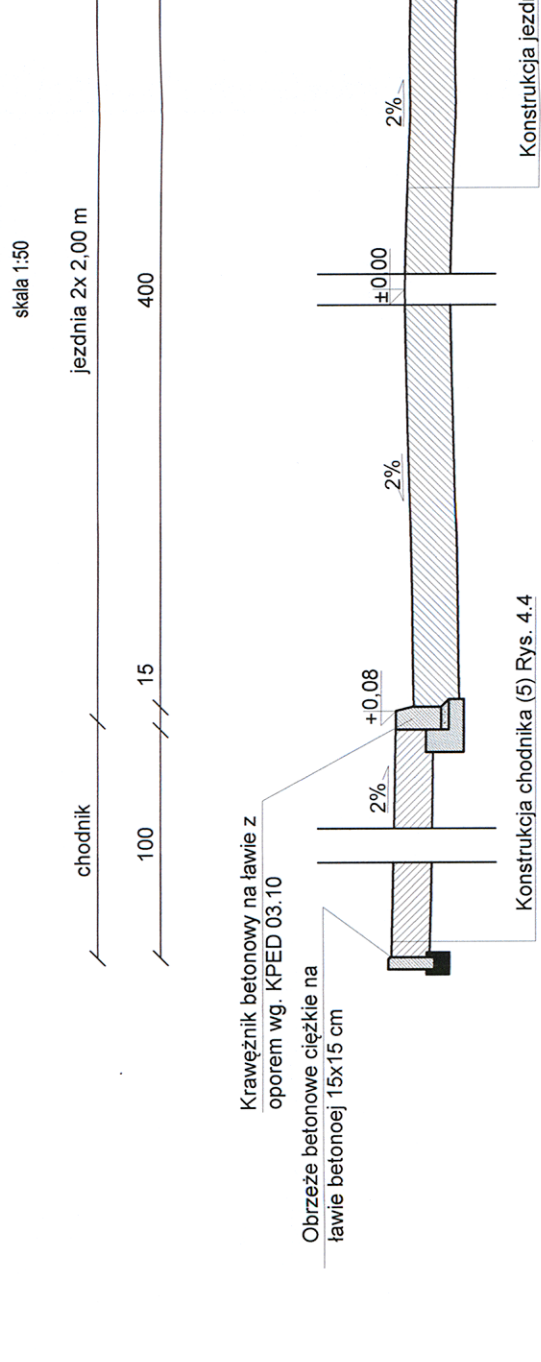

Przekrój normalny w widoku 4-4

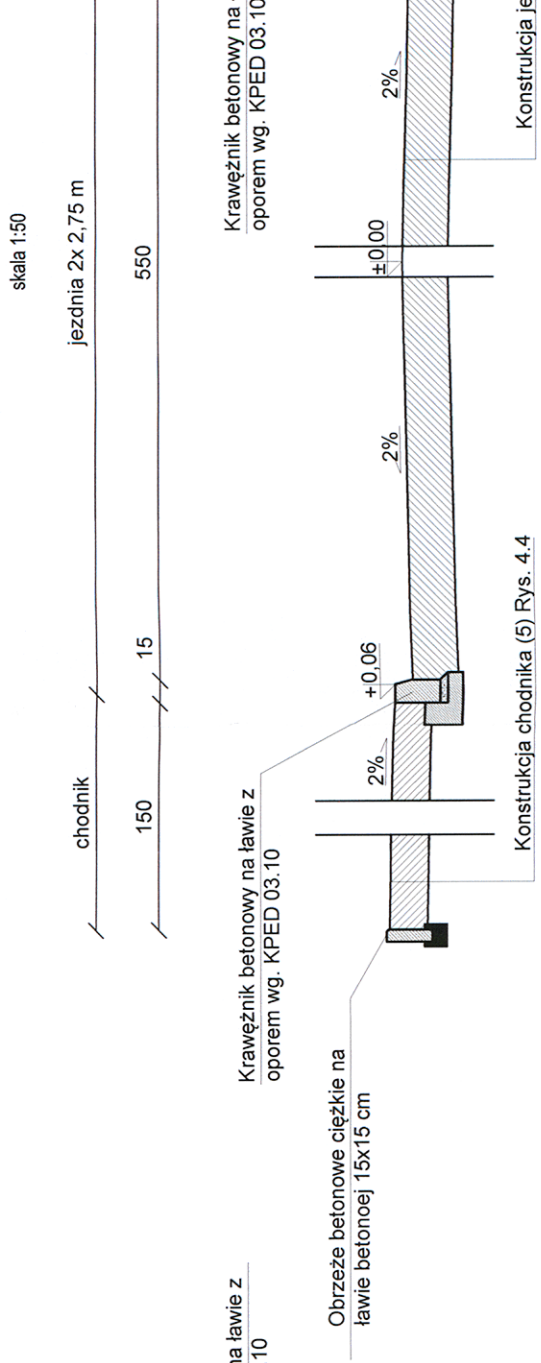

Przekrój normalny w widoku 7-7

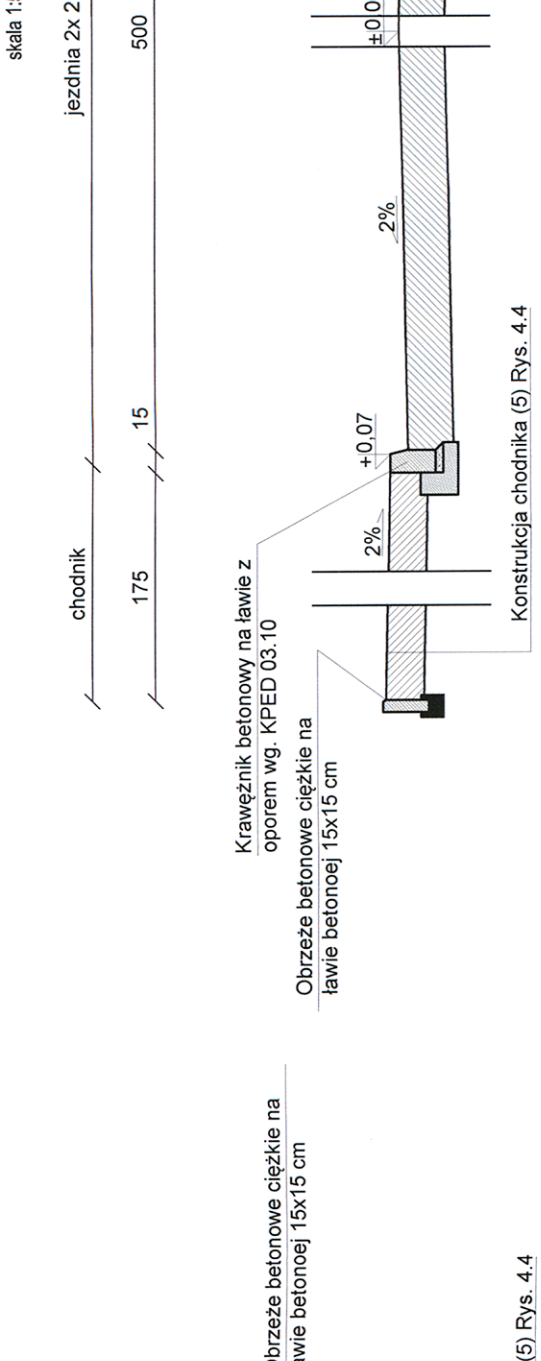

Przekrój normalny w widoku 10-10

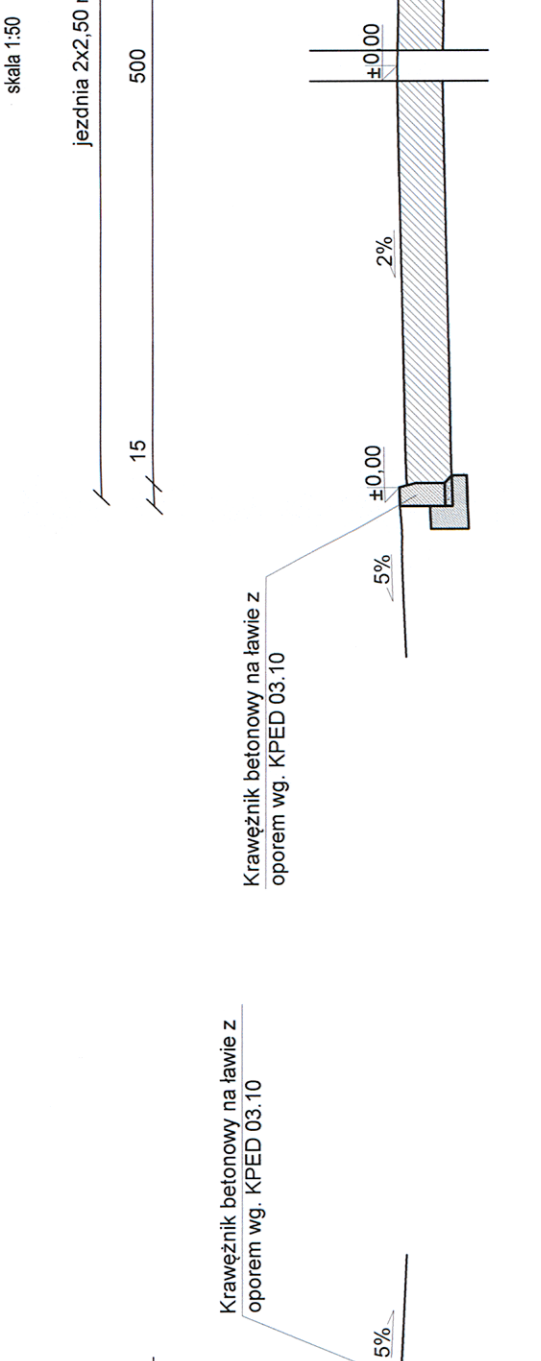

Przekrój normalny w widoku 2-2

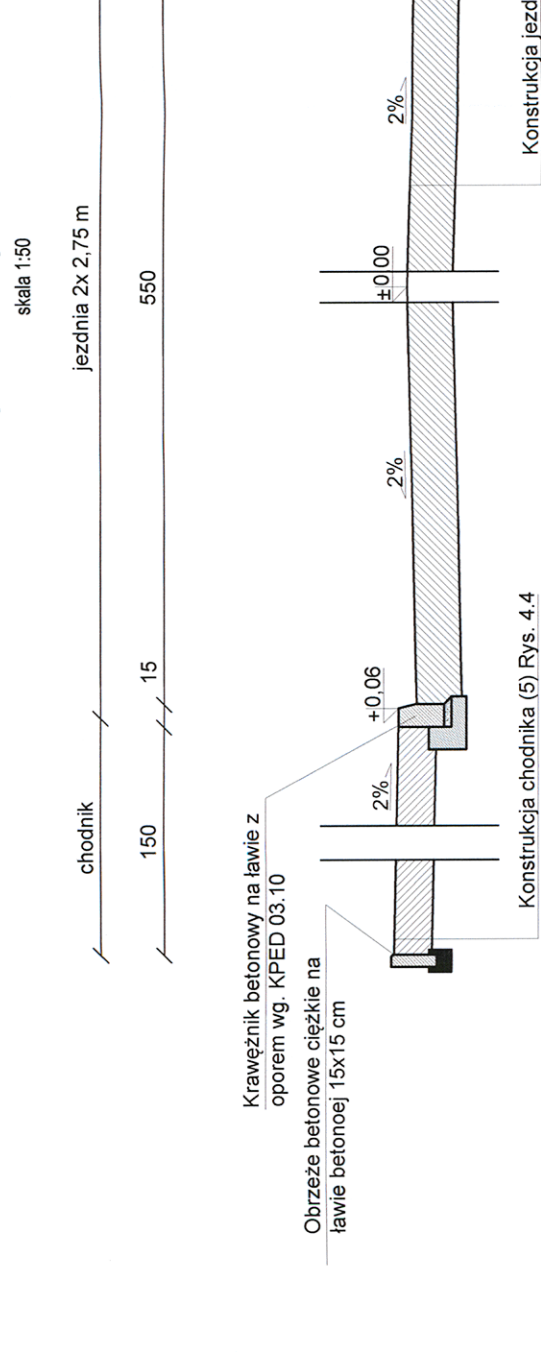

Przekrój normalny w widoku 5-5

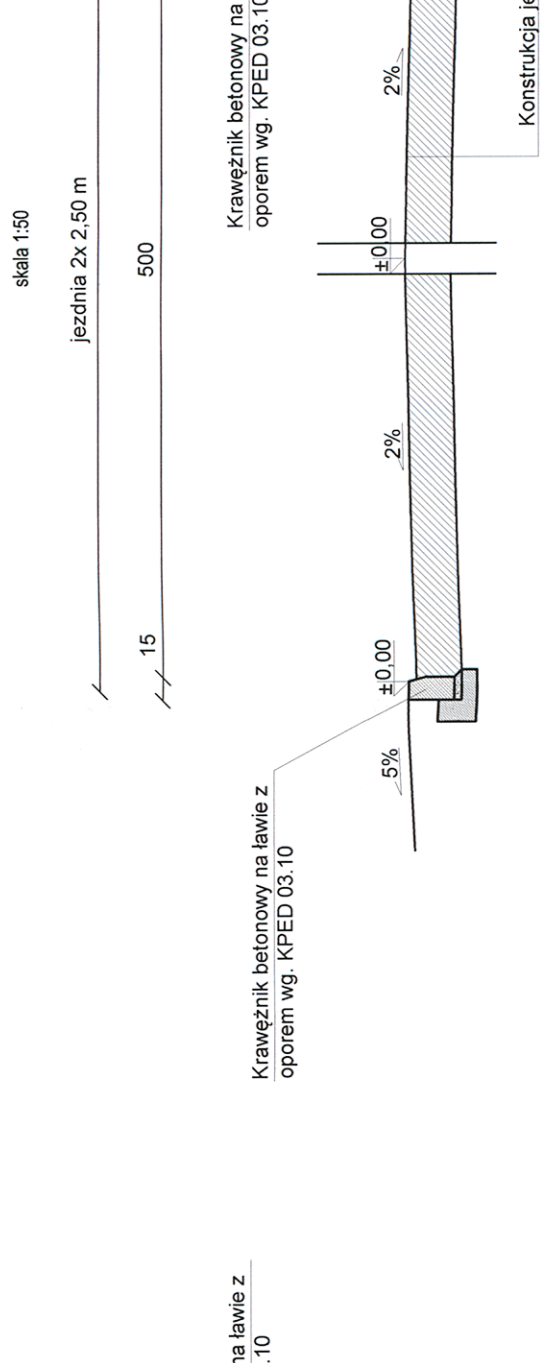

Przekrój normalny w widoku 8-8

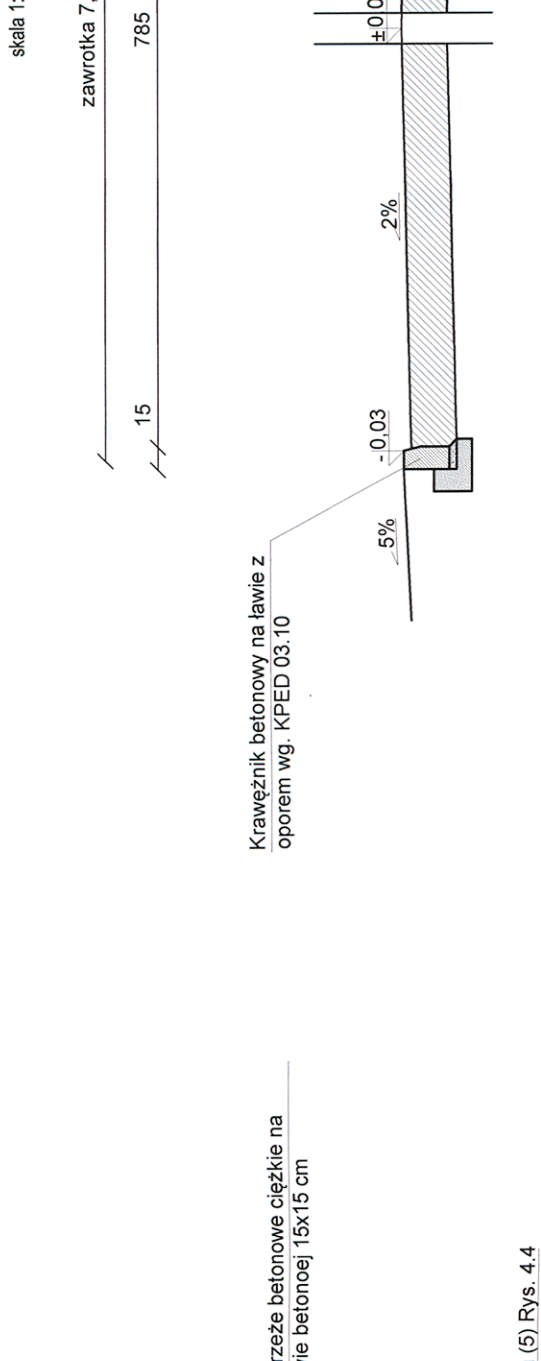

Przekrój normalny w widoku 11-11

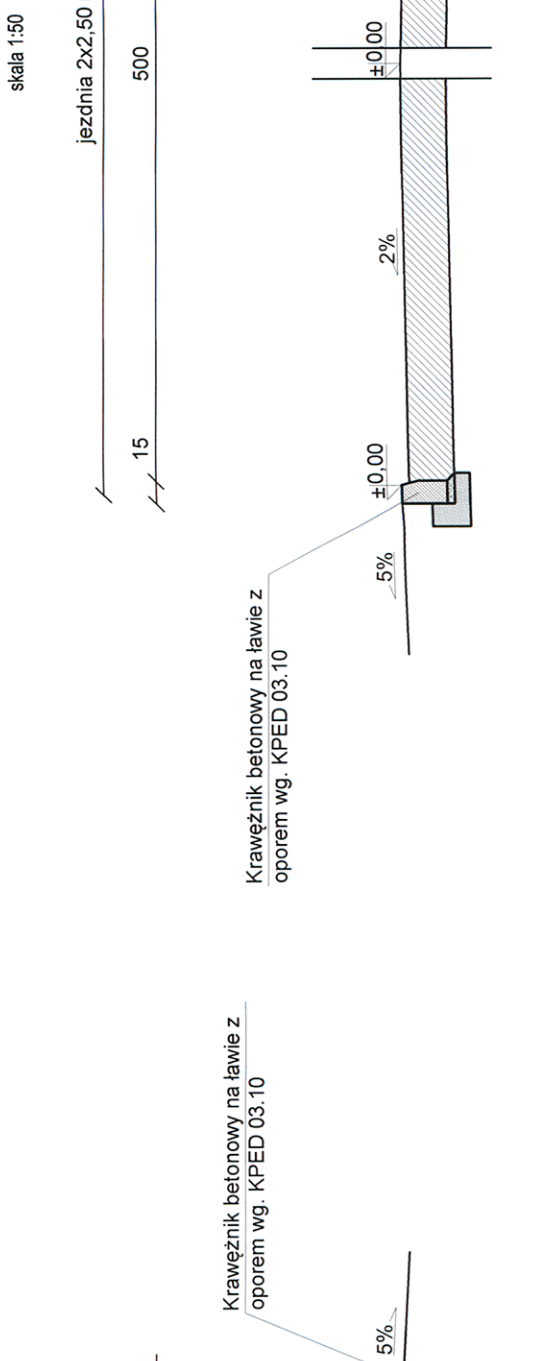

Przekrój normalny w widoku 3-3

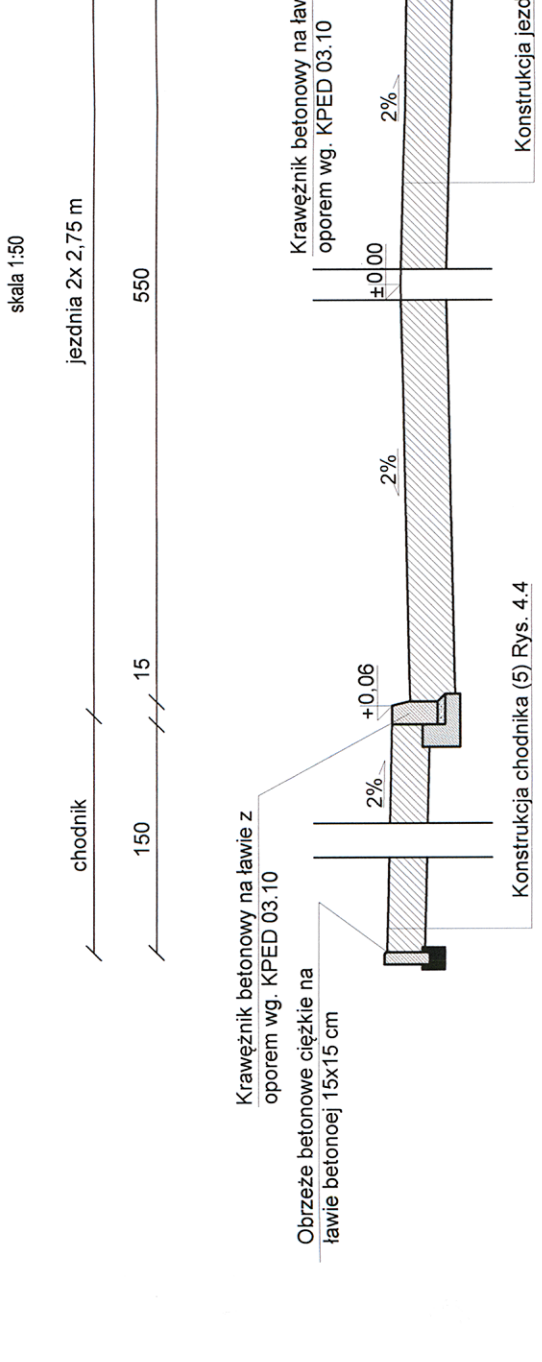

Przekrój normalny w widoku 6-6

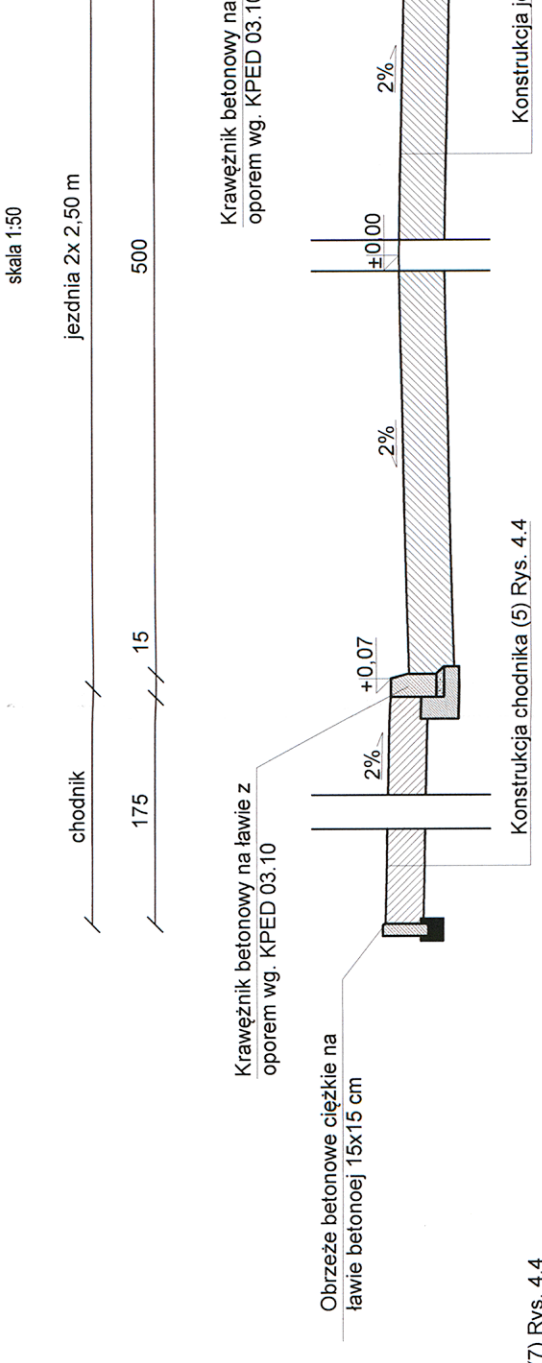

Przekrój normalny w widoku 9-9

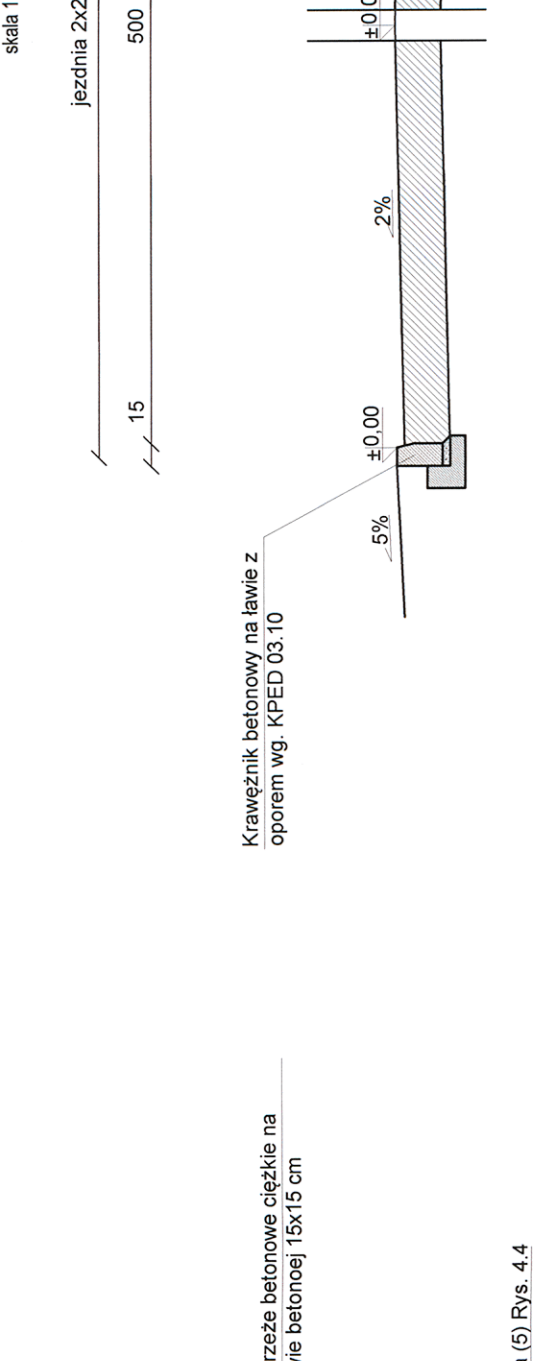

Przekrój normalny w widoku 12-12

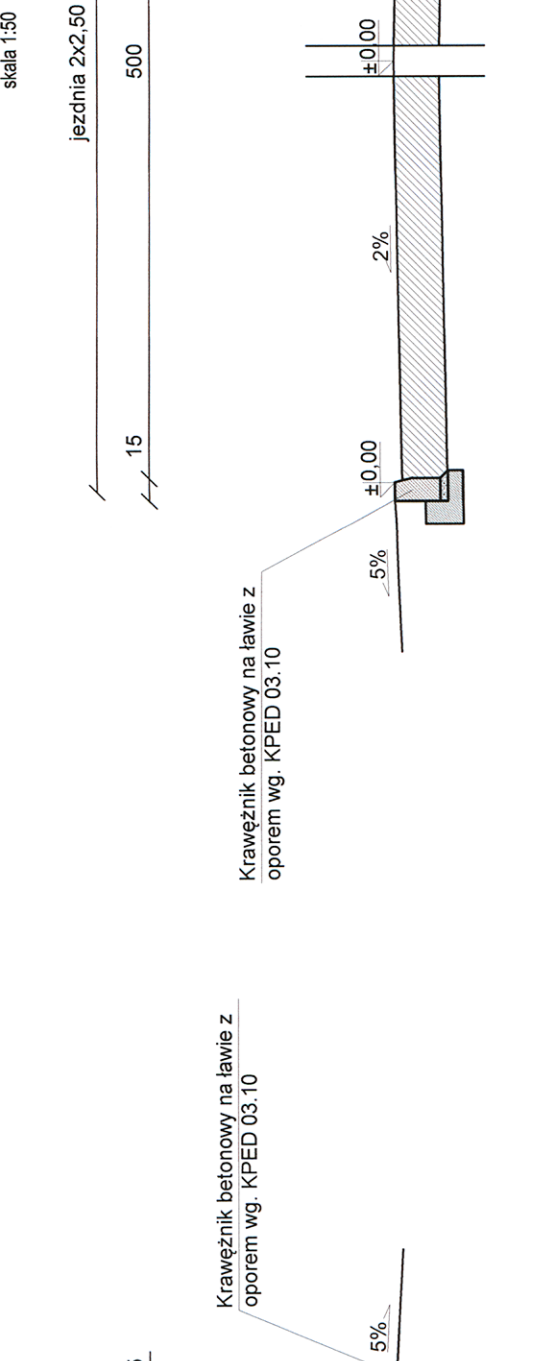

Jednostka projektowa:		Inwestor:	
NORD-Investments-S.A. 80-748 Gdańsk, ul. Chmielna 26 tel. 58 30569 38-39, fax 58 305 69 40		Gmina Piszczki, 83-032 Piszczki, ul. Pomorska 18	
Nr archiwalny: 2919/2011		Data: 2011.03	
Rys. nr 4.1		Rys. nr	
Skala: 1:50		Skala: 1:50	
Bransz: Piszczki		Bransz: Piszczki	
Nazwa obiektu: Przebiegowa ul. Chmielna 26		Nazwa obiektu: Przebiegowa ul. Chmielna 26	
Nazwa projektu: PRZEKROJE KONSTRUKCYJNE		Nazwa projektu: PRZEKROJE KONSTRUKCYJNE	
Projektant: Tech. Zbigniew Zagrabski		Projektant: Tech. Zbigniew Zagrabski	
Sprawdził: Tech. Włodzisław Podsiadłowski		Sprawdził: Tech. Włodzisław Podsiadłowski	
Numer uprawnień: Specjalista 401/10246		Numer uprawnień: Specjalista 401/10246	
3407/0288		3407/0288	

Przekrój normalny w widoku 13-13

skala 1:50

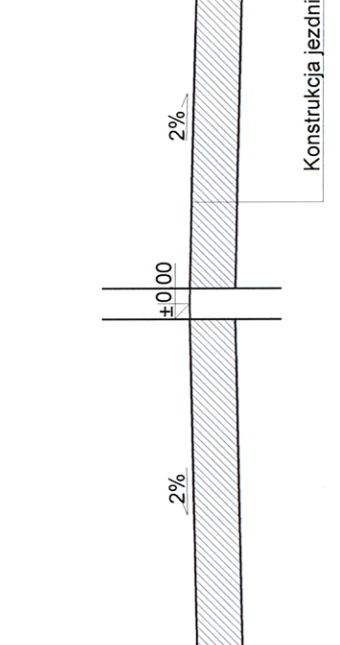
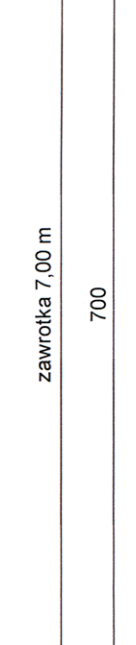

Przekrój normalny w widoku 14-14

skala 1:50

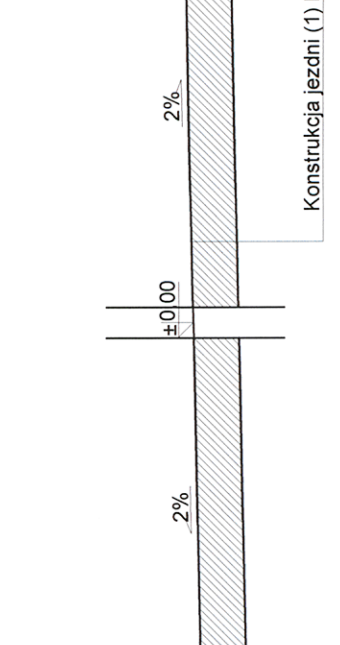
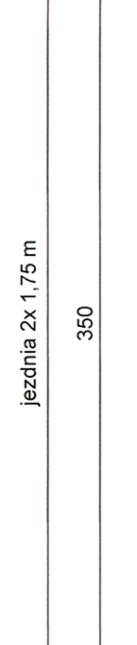

Przekrój normalny w widoku 15-15

skala 1:50

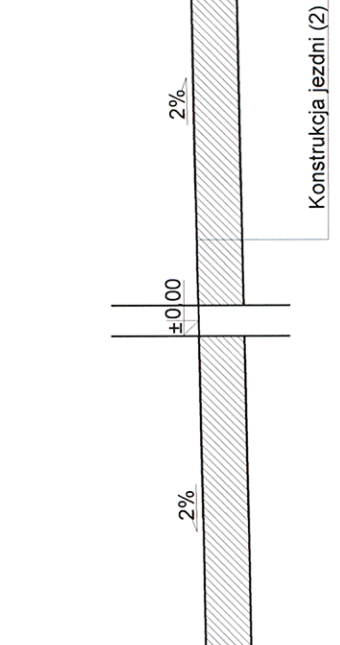
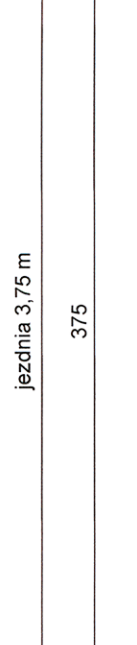

Przekrój normalny w widoku 16-16

skala 1:50

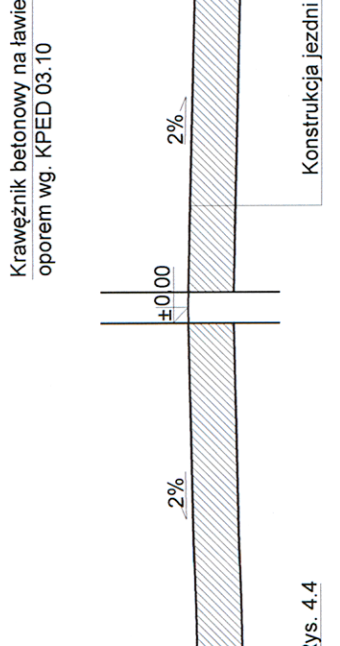
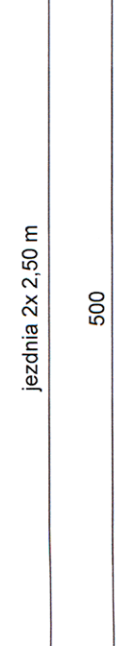

Przekrój normalny w widoku 17-17

skala 1:50

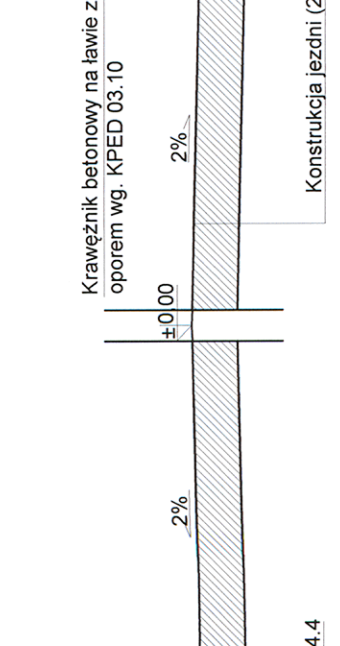
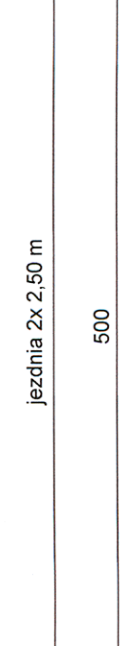

Przekrój normalny w widoku 18-18

skala 1:50

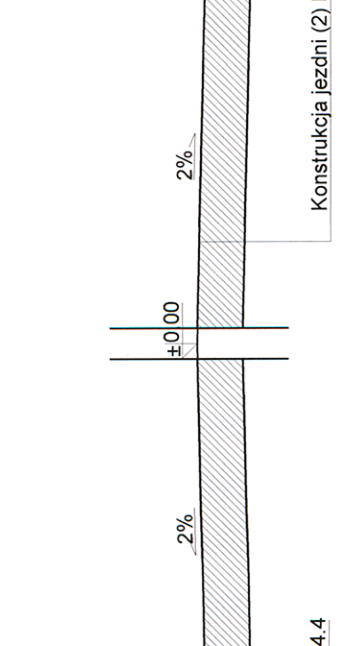
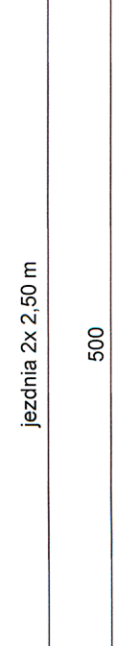

Przekrój normalny w widoku 19-19

skala 1:50

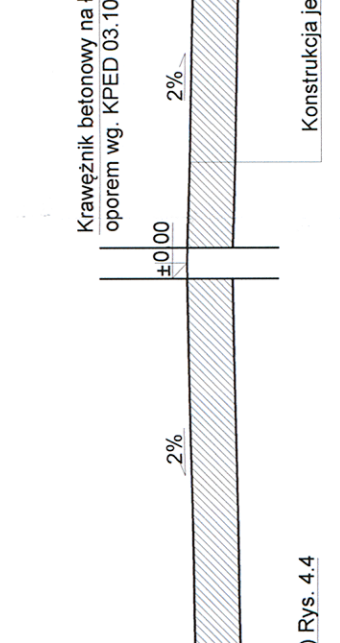
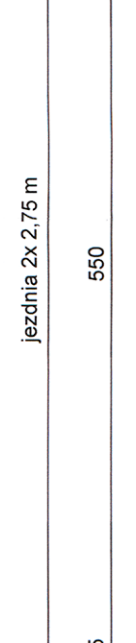

Przekrój normalny w widoku 20-20

skala 1:50

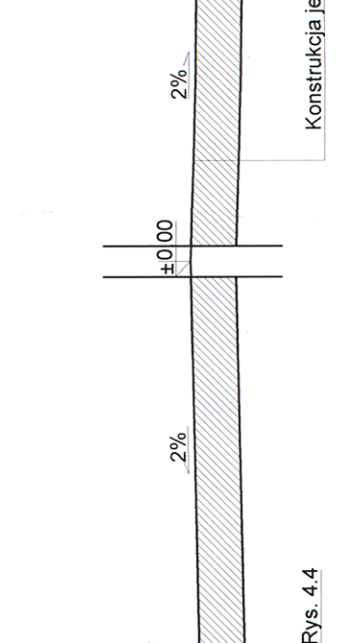
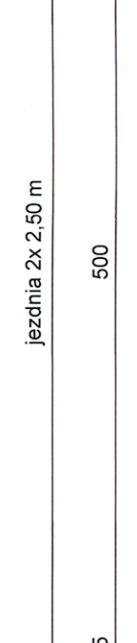

Przekrój normalny w widoku 21-21

skala 1:50

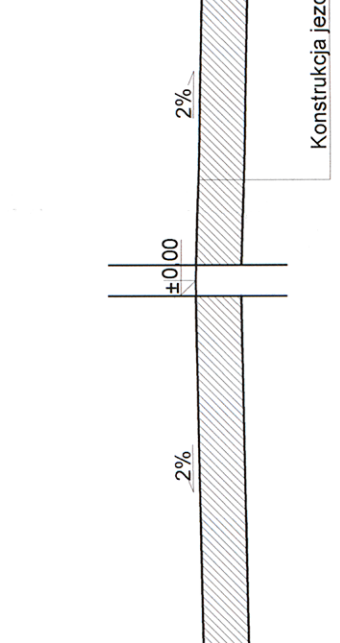
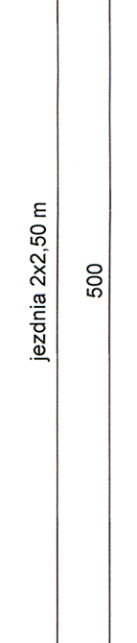

Przekrój normalny w widoku 22-22

skala 1:50

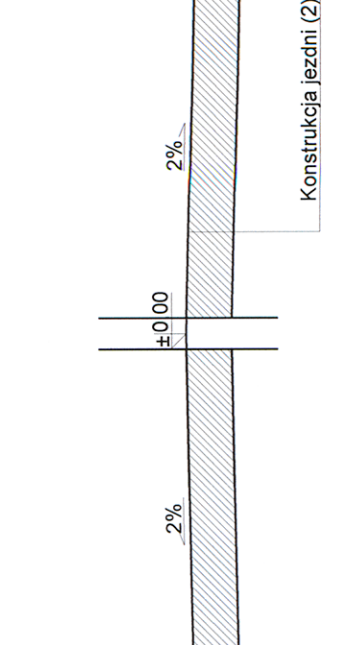
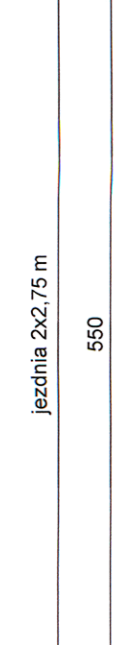

Przekrój normalny w widoku 23-23

skala 1:50

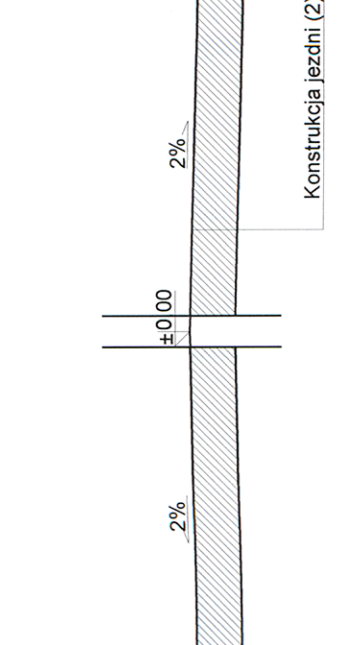
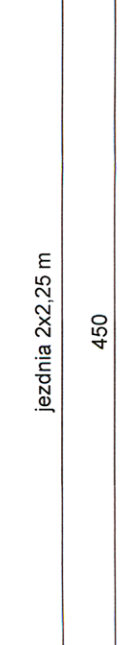

Przekrój normalny w widoku 24-24

skala 1:50

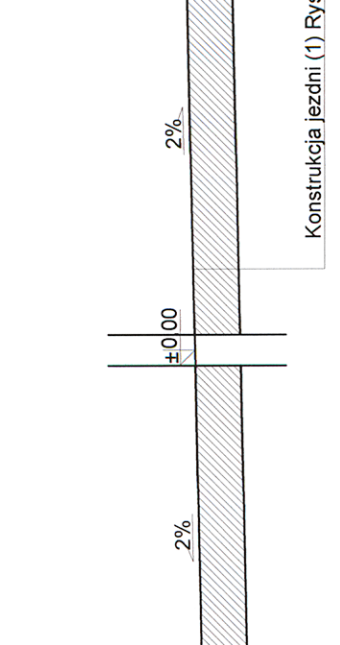
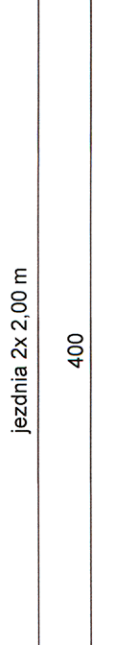

Jednostka projektowa:		Inwestor:	
NORD-Investments • SA 80-748 Cerekwie, ul. Chmielna 26 tel. 88 30568 38-39, fax. 58 305 69 40		Gmina Paszycy, 83-032 Paszycy, ul. Pomorska 18	
Nr archiwalny: 2919/2011		Data: 2011.05	
Rys. nr: 4.2		Rys. nr: 4.2	
Inwestycja: Przebudowa drogi osiedlowych na terenie Gminy Paszycy		Skala: 1:50	
Objekt: droga inwestycyjna		Branża: drogowa	
Nazwa rysunku: PRZEKROJE KONSTRUKCYJNE		Stan: projekt	
Projektował: Mich. Ziębnow, Zygmuł Zabłocki		Numer uprawnień: Specjalność: -drogowa-	
Sprawdził: Mich. Ziębnow, Zygmuł Zabłocki		Data: 30/07/2011	
Kod: Wzrostek, Podziałki		Data: 30/07/2011	

Przekrój normalny w widoku 25-25

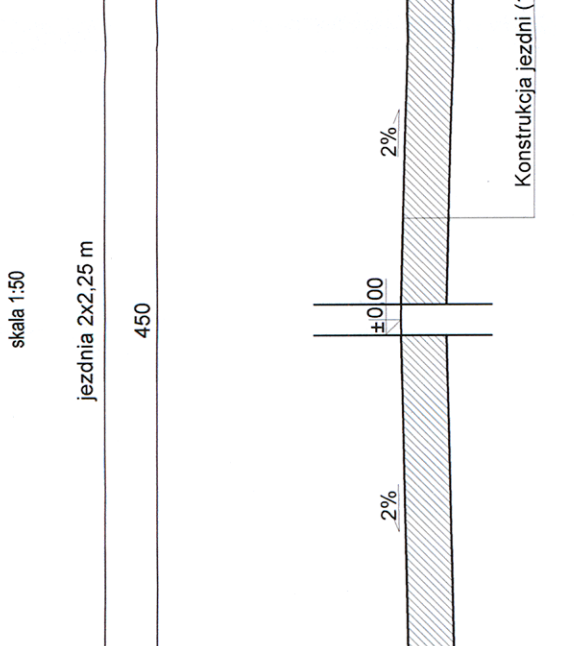

Przekrój normalny w widoku 26-26

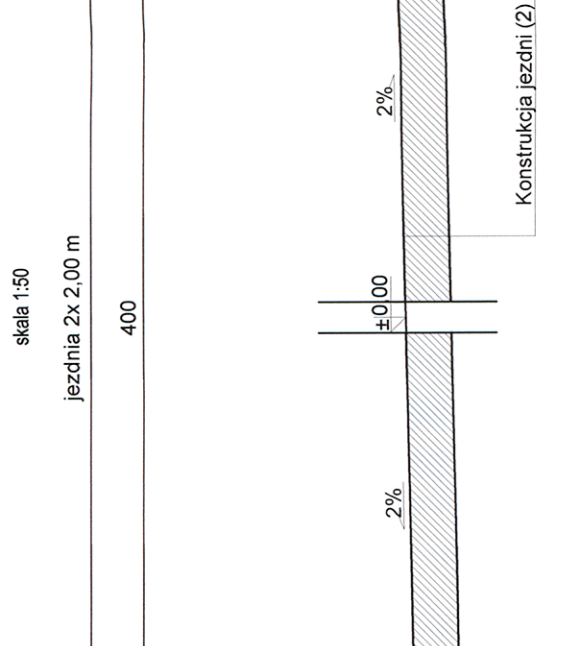

Przekrój normalny w widoku 27-27

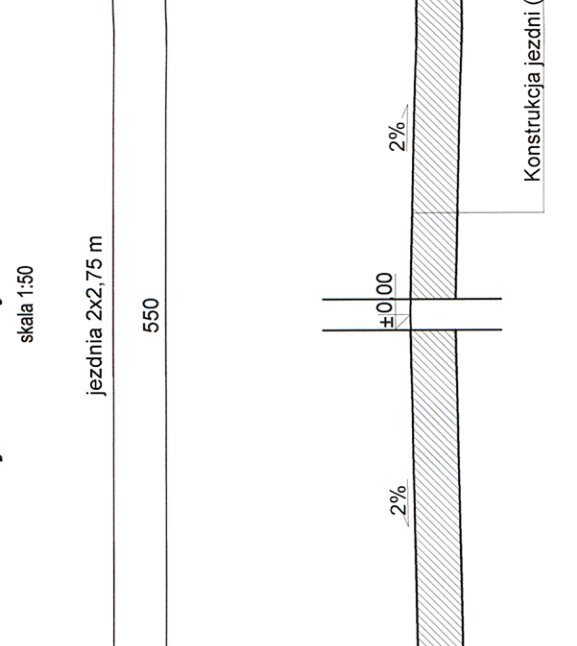

Przekrój normalny w widoku 28-28

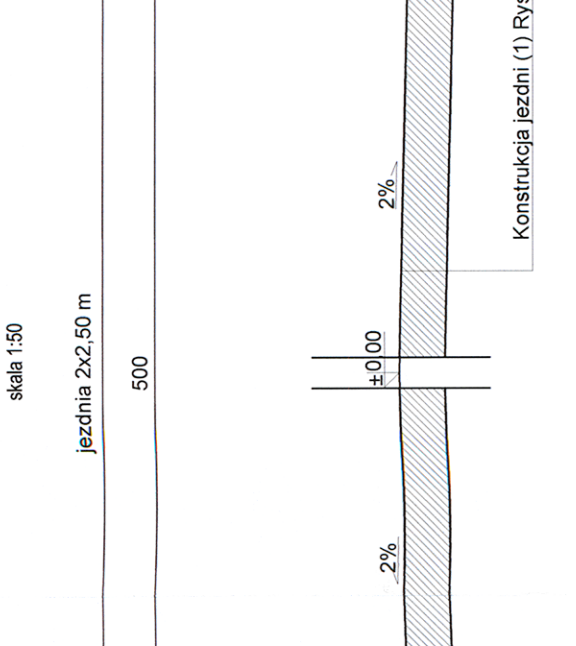

Przekrój normalny w widoku 29-29

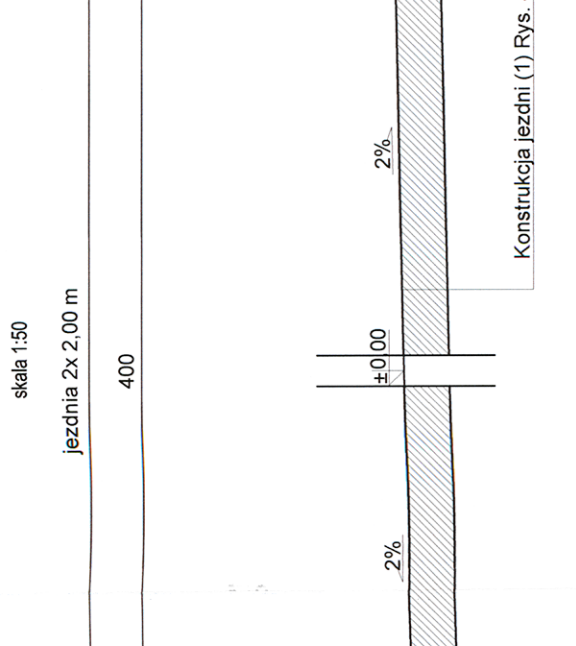

Przekrój normalny w widoku 30-30

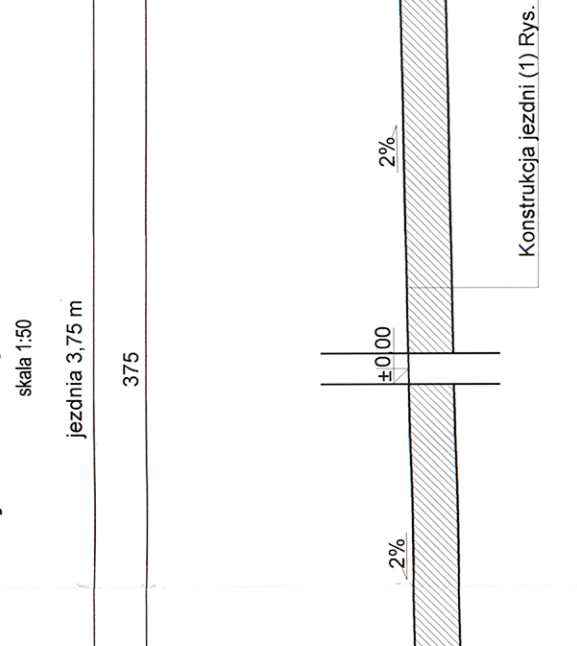

Przekrój normalny w widoku 31-31

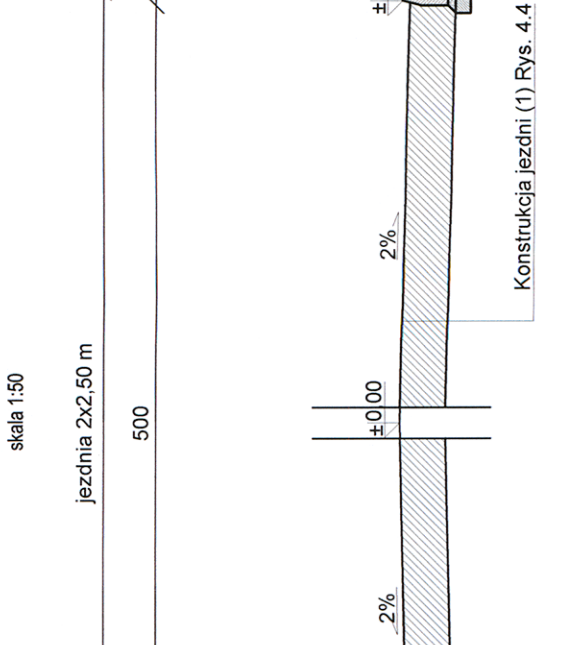

Przekrój normalny w widoku 32-32

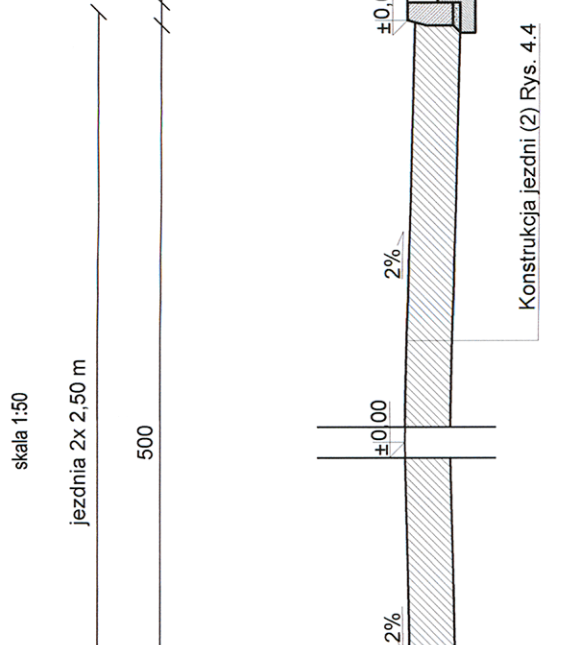

Przekrój normalny w widoku 33-33

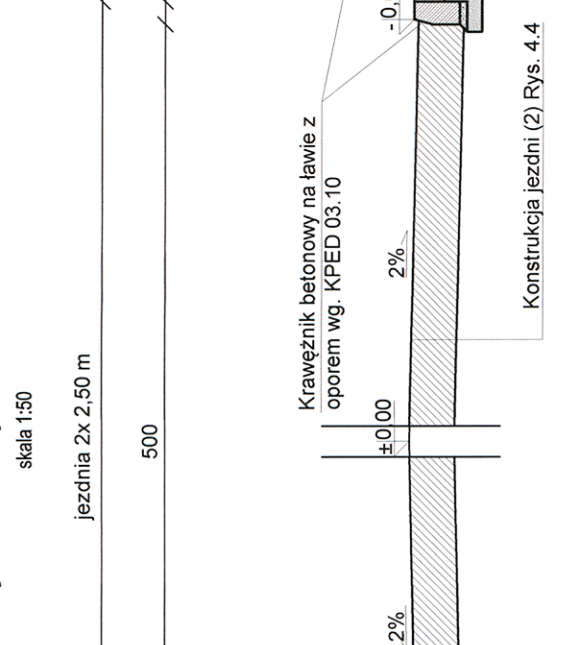

Przekrój normalny w widoku 34-34

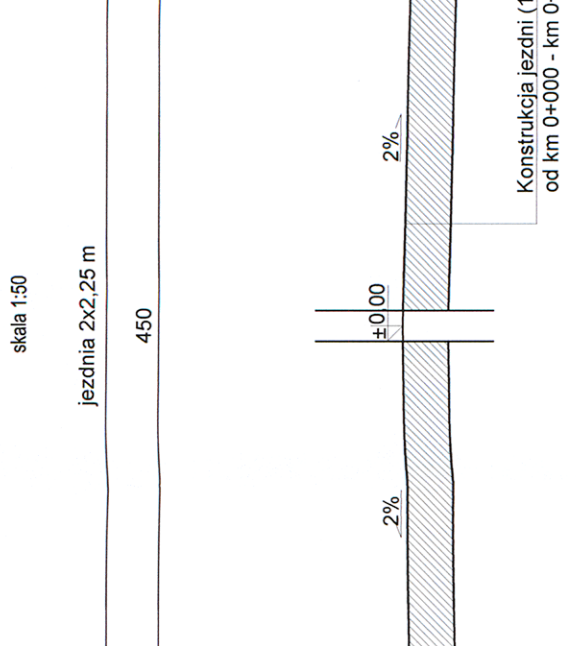

Przekrój normalny w widoku 35-35

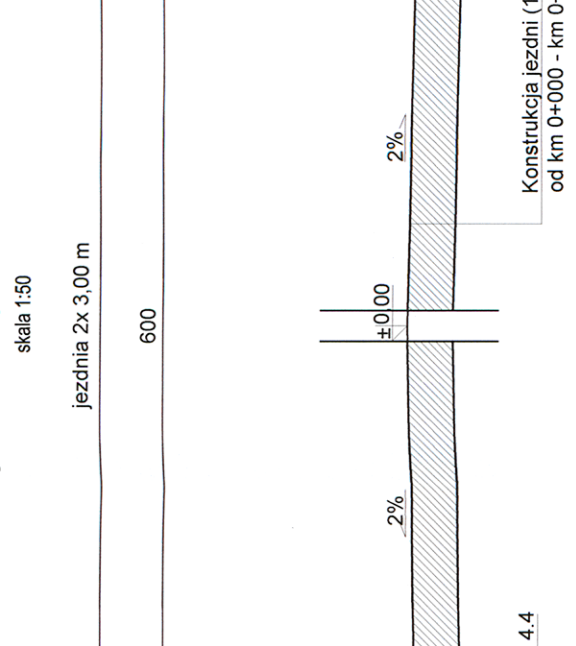

Przekrój normalny w widoku 36-36

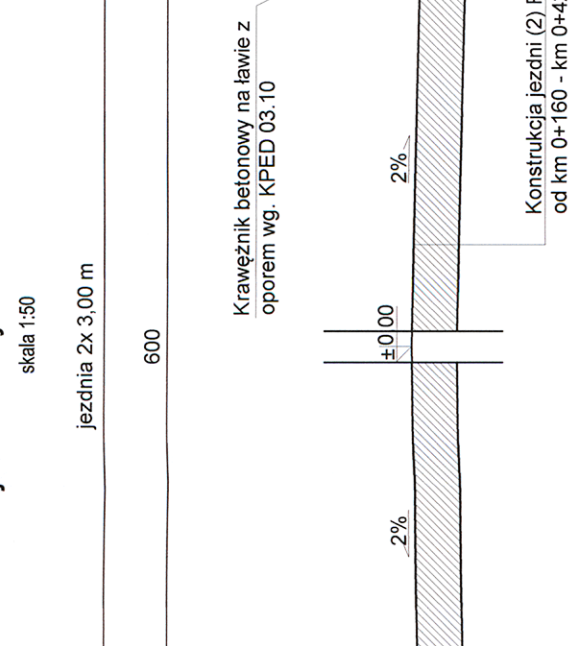

Jednostka projektowa: NORD-INVESTMENTIS-SA 80-746 Gdańsk, ul. Chmielna 28 tel. 58 30585 38-39 fax 58 305 69 40 Rys. nr 4.3		Inwestor: Gmina Paszczółki, 83-032 Paszczółki, ul. Pomorska 18 Data: 2011.05 Rys. nr 4.3		Nr archiwizy: 2919/2011 Data: 2011.05 Rys. nr 4.3	
Obiekt: Paszczółki Nazwa rysunku: PRZEKROJE KONSTRUKCYJNE		Skala: 1:50 Brutto: Drogowa Stadium: PB I W		Projektant: Imię i nazwisko Nazwa uprawnień tech. POAMB0516001 20176289 Zbigniew Zagrabalski - inżynier	
Inwestycja: Przebudowa dróg osiedlowych na terenie Gminy Paszczółki		Sprawdził: tech. POWAR0463004 34076288 Wojciech Podsiadłowski - inżynier		Podpis: [Signature]	

Przekrój normalny w widoku 37-37

skala 1:50

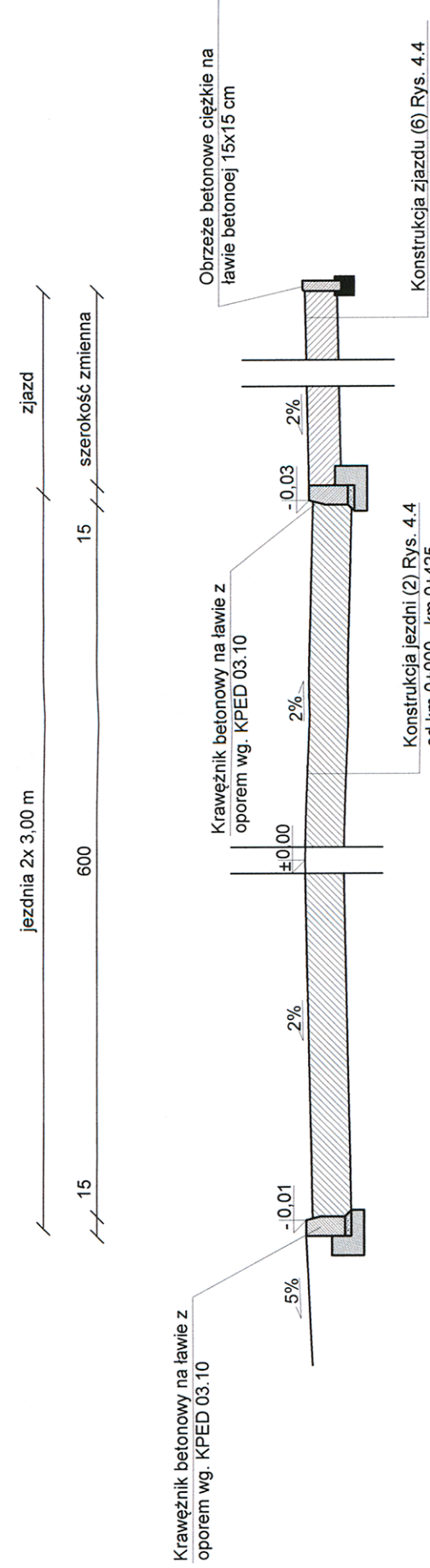

Przekrój normalny w widoku 38-38

skala 1:50

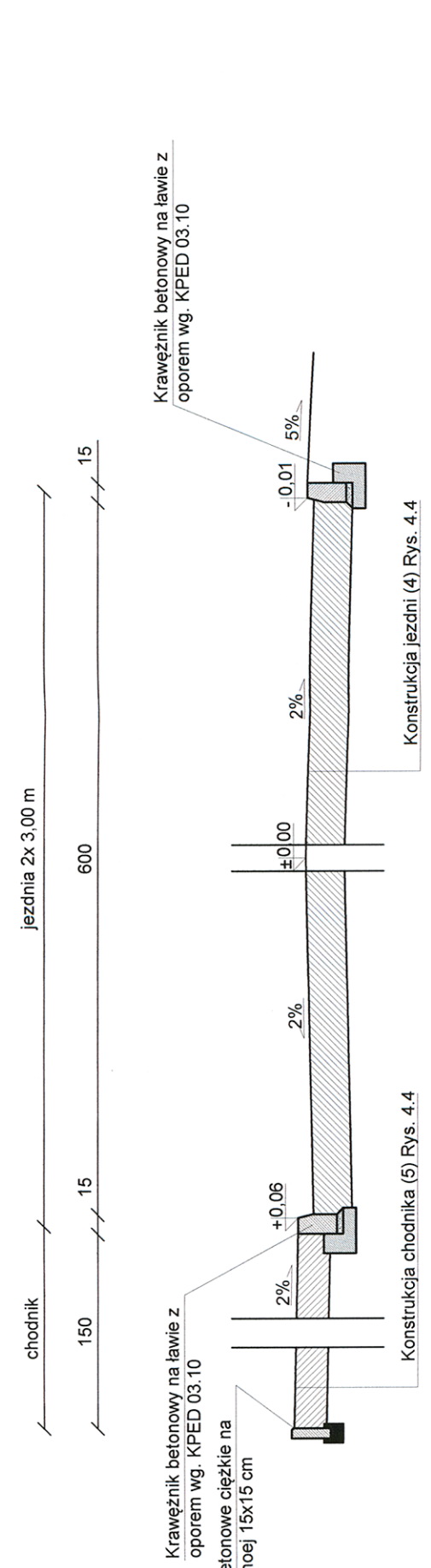

Przekrój normalny w widoku 39-39

skala 1:50

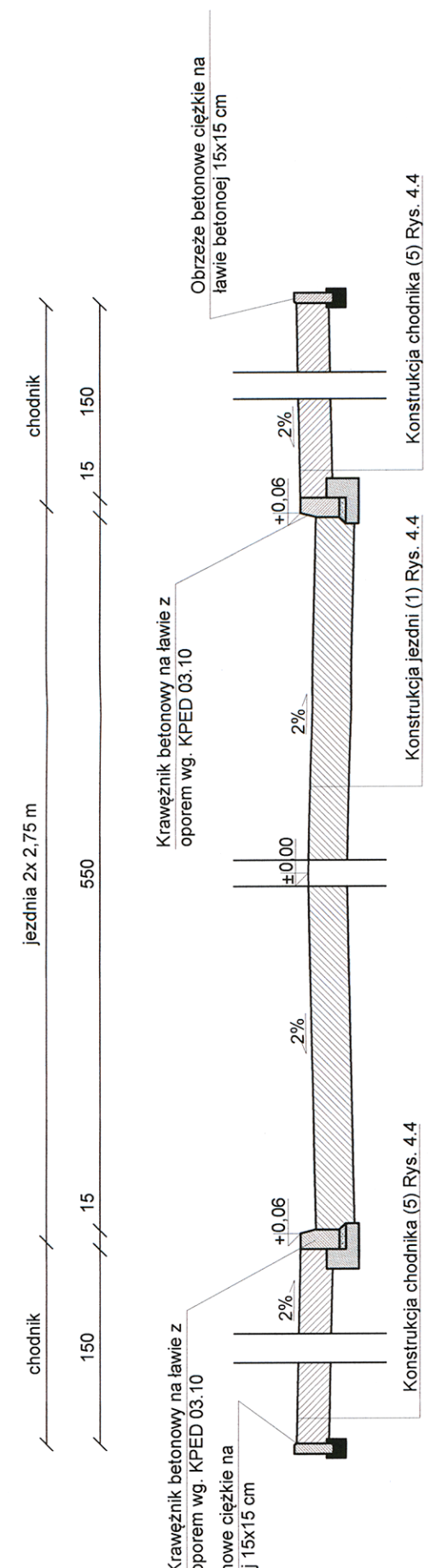

Przekrój normalny w widoku 40-40

skala 1:50

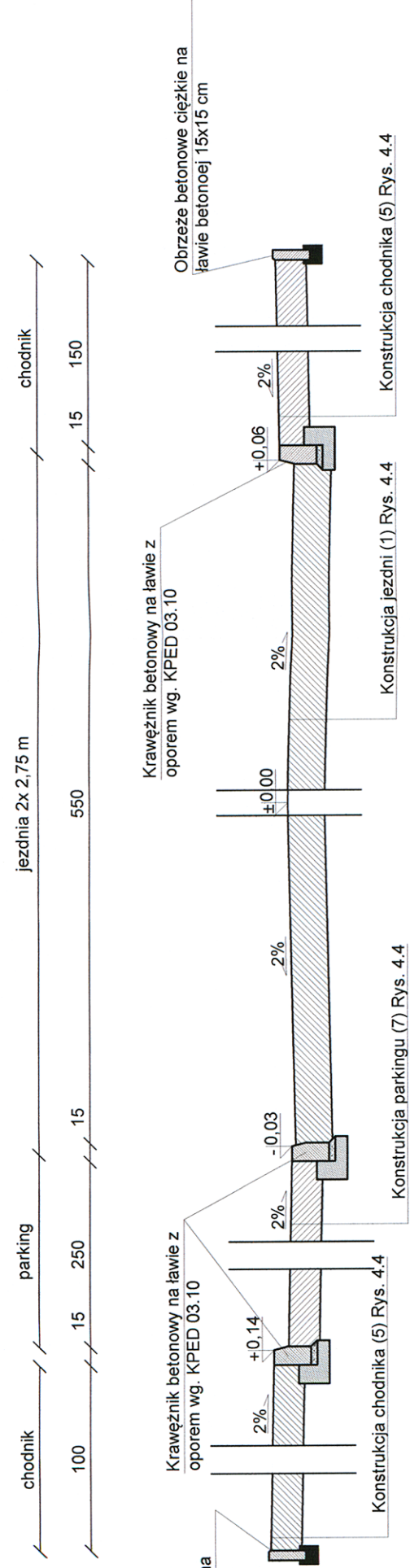

Przekrój normalny w widoku 40-40

skala 1:50

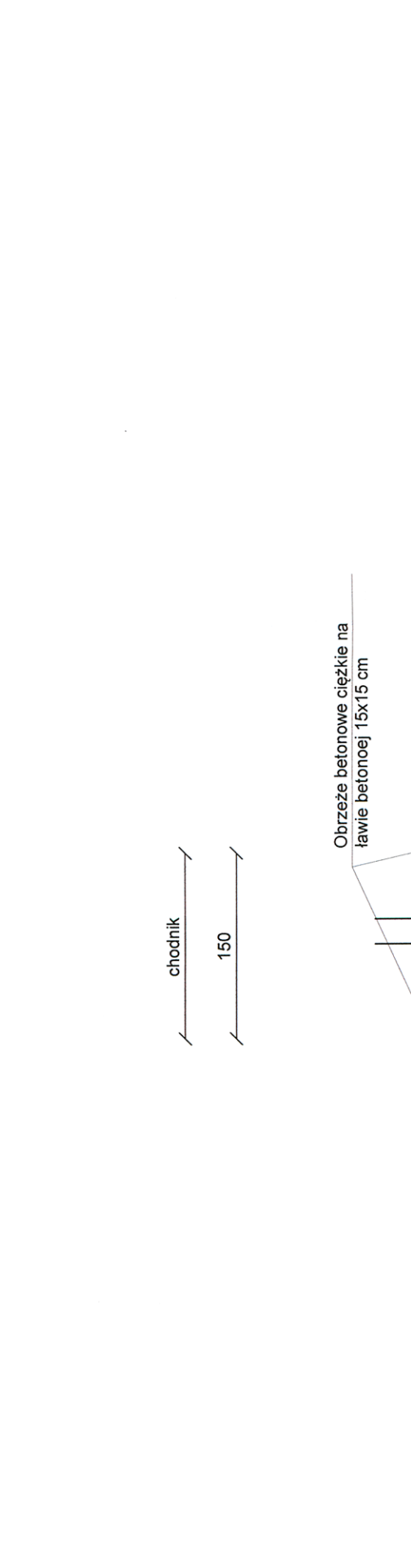

Konstrukcja jezdni (1)

skala 1:25

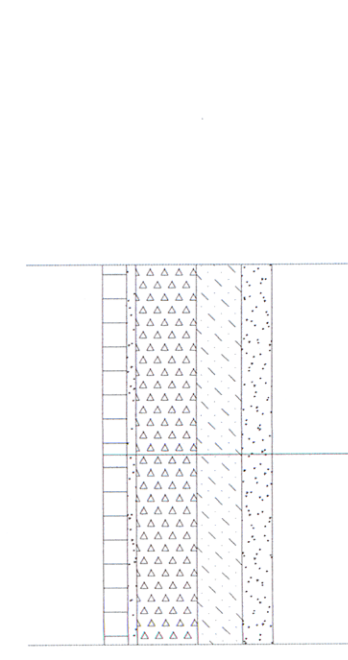

Warstwa ścieralna AC 8 S 70/100 8.0 cm
Podsyпка cementowo - piaskowa 1:4 3.0 cm
Podbudowa zasadnicza KLSM 25.0 cm
Warstwa odsączająca Pz 10.0 cm
Podłoża gruntowe

Konstrukcja jezdni (2)

skala 1:25

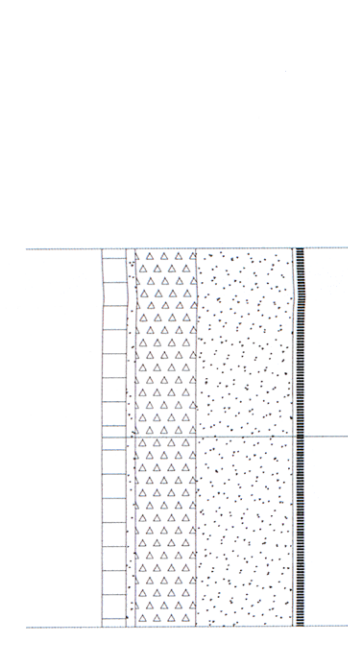

Betonowa kostka brukowa 8.0 cm
Podsyпка cementowo - piaskowa 1:4 3.0 cm
Podbudowa zasadnicza KLSM 25.0 cm
Warstwa odsączająca Pz 10.0 cm
Podłoża gruntowe

Konstrukcja jezdni (3)

skala 1:25

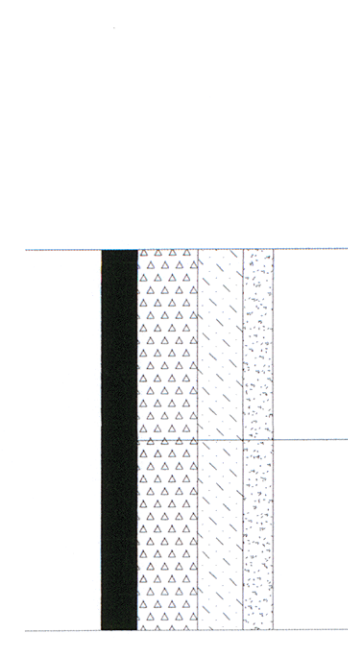

Warstwa ścieralna AC 8 S 70/100 5.0 cm
Podbudowa zasadnicza AC 16 P 50/70 3.0 cm
Podsyпка cementowo - piaskowa 1:4 20.0 cm
Warstwa odsączająca Pz 10.0 cm
Podłoża gruntowe

Konstrukcja jezdni (4)

skala 1:25

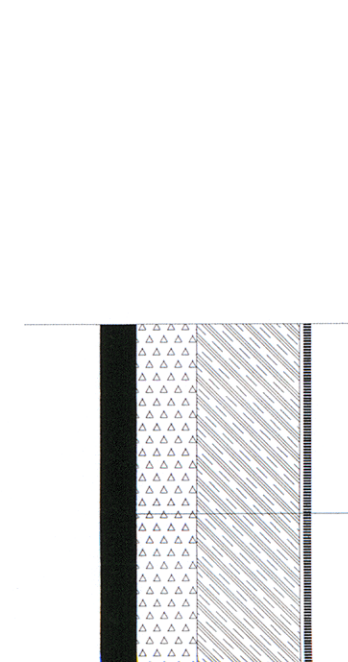

Warstwa ścieralna AC 8 S 70/100 6.0 cm
Podbudowa zasadnicza AC 16 P 50/70 3.0 cm
Podsyпка cementowo - piaskowa 1:4 20.0 cm
Warstwa odsączająca Pz 10.0 cm
Podłoża gruntowe

Konstrukcja chodnika (5)

skala 1:25

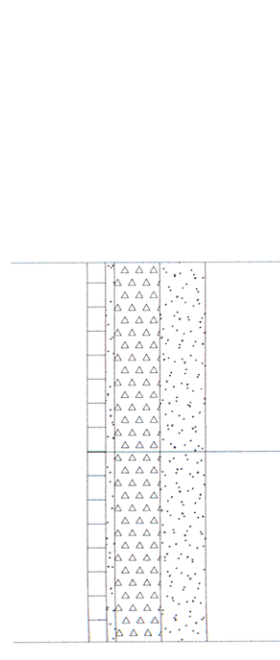

Betonowa kostka brukowa 6.0 cm
Podsyпка cementowo - piaskowa 1:4 3.0 cm
Podbudowa zasadnicza KLSM 15.0 cm
Warstwa odsączająca Pz 10.0 cm
Podłoża gruntowe

Konstrukcja zjazdu (6)

skala 1:25

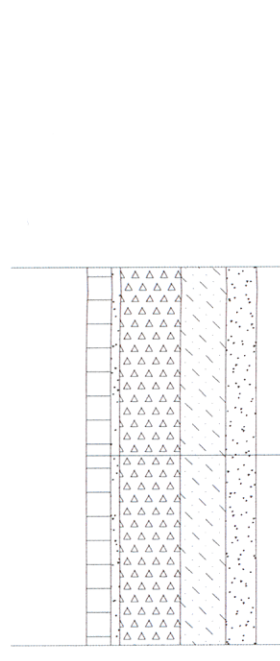

Betonowa kostka brukowa 8.0 cm
Podsyпка cementowo - piaskowa 1:4 3.0 cm
Podbudowa zasadnicza KLSM 15.0 cm
Warstwa odsączająca Pz 10.0 cm
Podłoża gruntowe

Konstrukcja parkingu (7)

skala 1:25

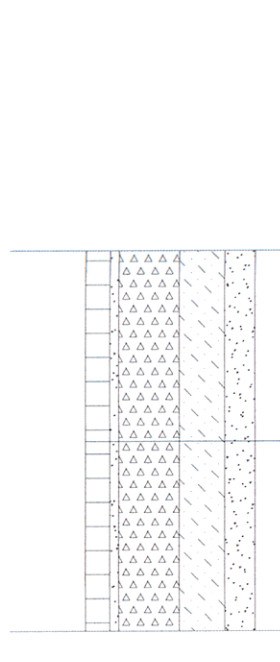

Betonowa kostka brukowa 8.0 cm
Podsyпка cementowo - piaskowa 1:4 3.0 cm
Podbudowa zasadnicza KLSM 20.0 cm
Warstwa odsączająca Pz 10.0 cm
Podłoża gruntowe

Jednostka projektowa:	INWESTOR:	Nr archiwalny:	2919/2011
NORD-Investments *SA	Gmina Pszczółki, 83-032 Pszczółki, ul. Pomorska 18	Data:	2011.05
8b-748 Czarnek, ul. Chmielna 28 tel. 58 30569 38-39, fax 58 305 69 40		Rys. nr:	4.4
Twój adres e-mail: pszczolki@nord-investments.com.pl		Skala:	1:50/25
Obiet:	Pszczółki	Przebudowa drogi osiedlowych na terenie Gminy Pszczółki	
Wzrost inwestycji:			
Nazwa rysunku:	PRZEKROJE KONSTRUKCYJNE		
Projektował:	Imię i nazwisko	Numer uprawnień	
Wykonował:	Imię i nazwisko	Specjalność	
Opisał:	Imię i nazwisko		
Przebiegł:	Imię i nazwisko		
Skontrolował:	Imię i nazwisko		
Wzrost inwestycji:			
Obiet:			
Wzrost inwestycji:			
Nazwa rysunku:			
Projektował:			
Wykonował:			
Opisał:			
Przebiegł:			
Skontrolował:			